

2020年11月26日

SP61-90777A

標 準 仕 様 書

スイッチングハブ ApresiaLight シリーズ

ラックマウント金具(2台連結用)

AL-2P-RM01

**APRESIA Systems 株式会社**

エンタープライズ事業部

技術部

制定・改訂来歴表

No.	年 月 日	内 容
-	2020年11月6日	新規作成
A	2020年11月26日	型式変更 「AL-2P-RMSS」 → 「AL-2P-RM01」

# 目次

1. 適用.....	3
2. 装置構成.....	3
3. 対応機種.....	3
4. 準拠規格と質量.....	4
5. 輸出について.....	4
6. 外観.....	5

## 1. 適用

本仕様書は、スイッチングハブ ApresiaLightFM および GM シリーズのハーフラックサイズ (PoE 製品除く) で使用するラックマウント金具 (2 台連結用) 「型式: AL-2P-RM01」に適用する。

## 2. 装置構成

ラックマウント金具 (2 台連結用) AL-2P-RM01 の装置構成を表 2-1 に示す。

表 2-1 AL-2P-RM01 の装置構成

No.	名称	型式	構成品	数量
1	ラックマウント 金具 (2 台連結用)	AL-2P-RM01	ラックマウント金具	2 個
			連結金具本体	2 個
			連結金具フロント部	1 個
			ラックマウント固定用ネジ (M5×12)	4 個
			本体取付用ネジ (M3×6)	20 個

## 3. 対応機種

ラックマウント金具 (2 台連結用) AL-2P-RM01 の対応機種を表 3-1 に示す。

表 3-1 AL-2P-RM01 の対応機種

No.	名称	型式	備考
1	ApresiaLightFM108GT-SS	APLFM108GTSS	
2	ApresiaLightFM116GT-SS	APLFM116GTSS	
3	ApresiaLightGM110GT-SS	APLGM110GTSS	
4	ApresiaLightGM118GT-SS	APLGM118GTSS	

## 4. 準拠規格と質量

ラックマウント金具(2台連結用)AL-2P-RM01の準拠規格と質量を表4-1に示す。

表 4-1 AL-2P-RM01 の準拠規格と質量

No.	項目	準拠規格
1	環境規制	RoHS 指令 *1)
2	本体質量	0.2kg 以下 *2)

\*1) RoHS 指令(2011/65/EU)に規定された禁止物質管理に対応。CE マーク及び適合宣言書には未対応。

\*2) 本体のみの質量。ネジなどは含まれません。

## 5. 輸出について

本製品は日本国内仕様であり、外国の規格等には準拠しておりません。本製品は日本国外で使用された場合、当社は一切責任を負いかねます。

また、当社は本製品に関し海外での保守サービスおよび技術サポート等は行っておりません。

## 6. 外観

ラックマウント金具(2台連結用)AL-2P-RM01の構成部品外観を図6-1、図6-2、図6-3に示す。寸法単位はmmを示す。



図 6-1 AL-2P-RM01 のラックマウント金具



図 6-2 AL-2P-RM01 の連結金具本体

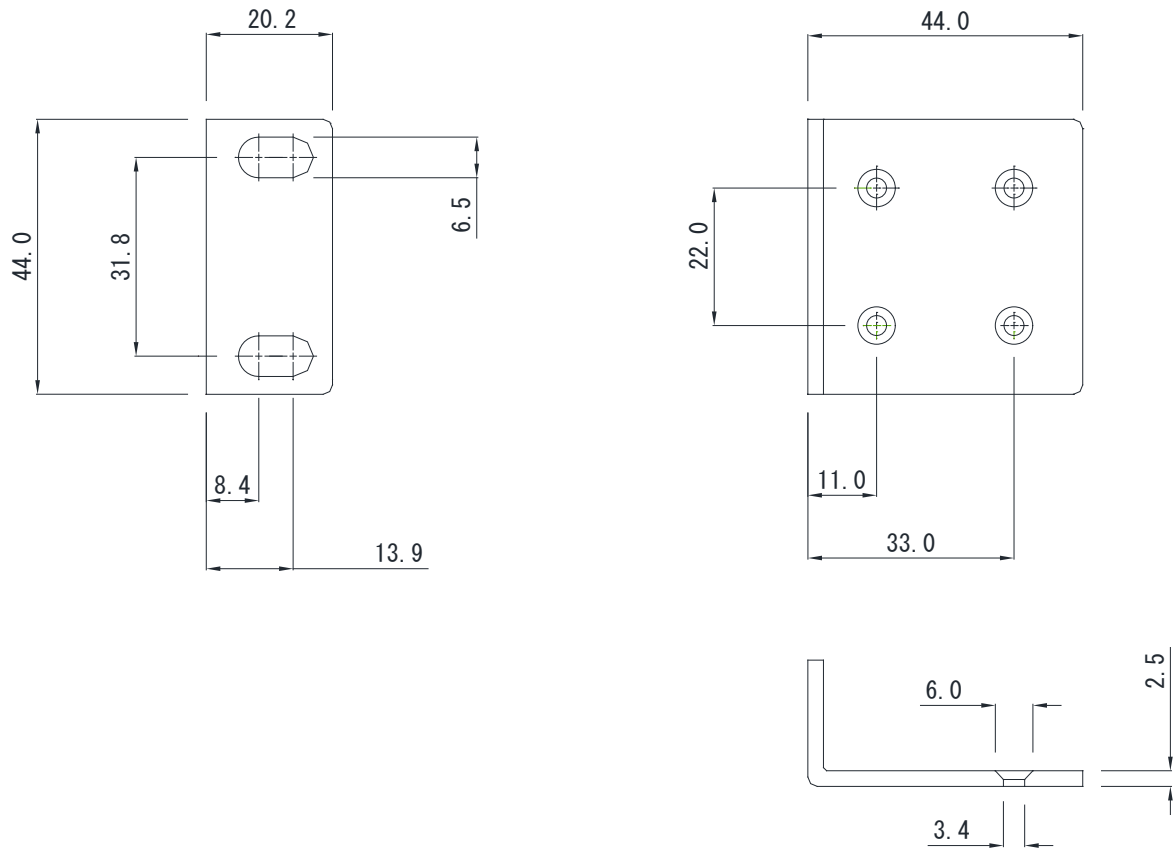
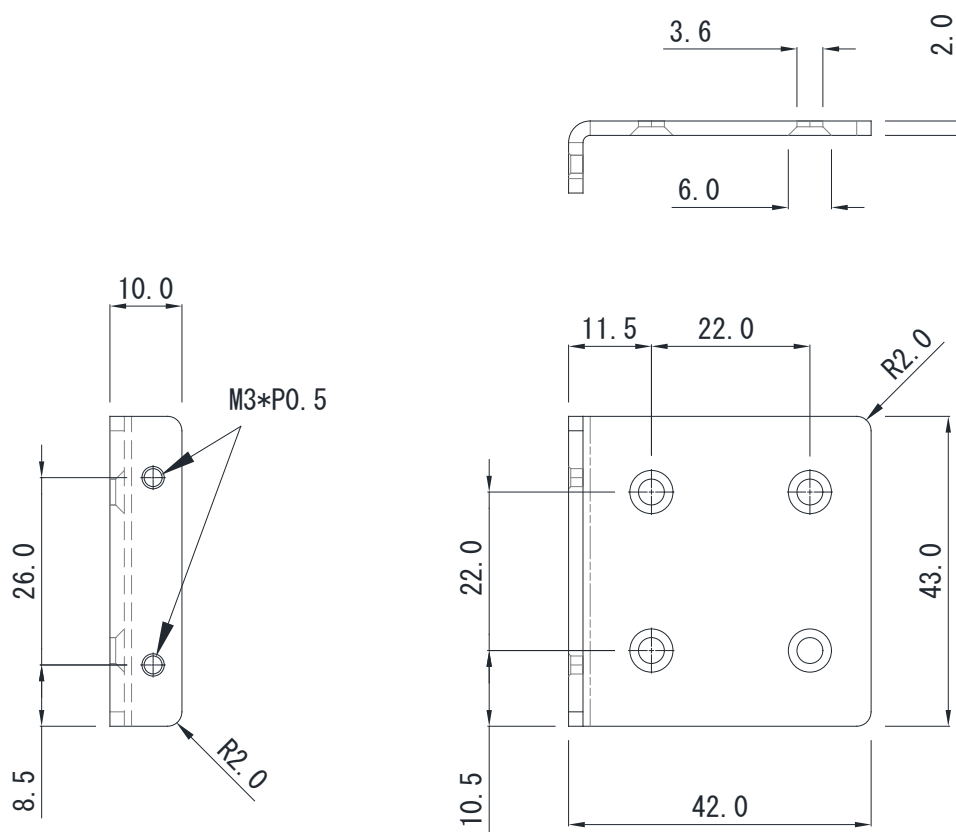
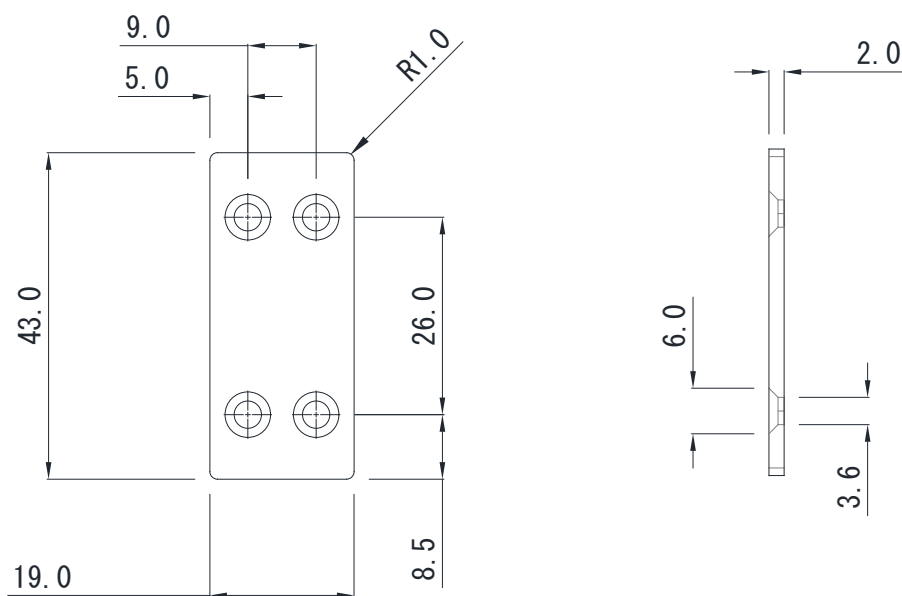

図 6-3 AL-2P-RM01 の連結金具フロント部